

ZADANIE: Przepompownia ścieków

typ PMS-2x08-80V14H-12x37

PROJEKT: Leoncin P12 ul. Słoneczna I modern..tbz

Dane przepompowni			Wymagane parametry pompy		
Maksymalny dopływ ścieków	Qs	0,27 [l/s]	Liczba pomp	2,00 [-]	
Rzędna terenu	Rt	72,27 [m]	Wydajność	2,00 [l/s]	
Rzędna dna rurociągu dopływowego	Rn1	69,47 [m]	Podnoszenie	5,47 [m]	
Średnica rurociągu dopływowego	D1	160,00 [mm]	Typ pompy: MSV-80-14H		
Kąt rurociągu dopływowego	α 1	45 [°]	Wydajność nominalna	9,00 [l/s]	
Rzędna dna rurociągu dopływowego	Rn2	69,52 [m]	Nominalna wysokość podnoszenia	7,00 [m]	
Średnica rurociągu dopływowego	D2	160,00 [mm]	Nominalna moc silnika napędowego	1,50 [kW]	
Kąt rurociągu dopływowego	α 2	270 [°]	Obroty pompy	1410,00 [obr/min]	
Rzędna dna rurociągu dopływowego	Rn3	brak [m]	Dopuszczalna liczba włączeń pompy	15,32 [1/h]	
Średnica rurociągu dopływowego	D3	brak [mm]	Liczba włączeń pompy w przepompowni	2,00 [1/h]	
Kąt rurociągu dopływowego	α 3	brak [°]	Rzędna poziomu alarmowego	Ra	69,47 [m]
Rzędna osi rurociągu tłoczego	Rrt	70,57 [m]	Rzędna górnego poziomu ścieków	Rmax	69,07 [m]
Rzędna kolektora tłoczego	Rkt	72,80 [m]	Rzędna dolnego poziomu ścieków	Rmin	68,87 [m]
Ciśnienie w kolektorze tłocznym	p_{kt}	0,00 [MPa]	Rzędna dna zbiornika	Rd	68,47 [m]
Rzędna posadowienia	Kp	68,32 [m]	Objętość retencyjna czynna	Vret	0,23 [m ³]
Zbiornik			Czas napełniania	Tp	13,96 [min]
Wysokość zbiornika	Hz	3,70 [m]	Wysokość retencyjna	T	0,20 [m]
Średnica zbiornika	Dw	1,20 [m]	Zapaw alarmowy	G	0,40 [m]
Rzeczywiste parametry pracy			1 pompa	2 pompy	
Wydajność całkowita przepompowni		3,98	4,20 [l/s]		
Wydajność pompy		3,98	2,10 [l/s]		
Rzeczywista wysokość podnoszenia		10,01	10,68 [m]		
Całkowita moc pobierana z sieci		1,37	2,62 [kW]		
Sprawność agregatu		0,29	0,17 [-]		
Czas pompowania		1,02	0,96 [min]		
Zużycie jednostkowe energii		0,0958	0,1729 [kWh/m ³]		
Koszt jednostkowy		0,0287	0,0519 [PLN/m ³]		
Elementy układu tłoczego			Wydajność obliczeniowa Q=	3,98 [l/s]	Pracuje 1 pompa
Lp.	Nazwa elementu	Ilość	Średnica wew.[mm]	Opór [m]	V przepł. [m/s]
Pion	Pion tłocz 80 kompl	1	80,00	0,05	0,79
1	Polska Norma	165	65,0	5,65	1,20
			Wydajność obliczeniowa Q=	4,20 [l/s]	Pracują 2 pompy
Lp.	Nazwa elementu	Ilość	Średnica wew.[mm]	Opór [m]	V przepł. [m/s]
Pion	Pion tłocz 80 kompl	2	80,00	0,01	0,42
1	Polska Norma	165	65,0	6,28	1,27

ZADANIE: Przepompownia ścieków |

typ PMS-2x08-80V14H-12x37

PROJEKT: Leoncin P12 ul. Słoneczna I modern..tbz

APROBATA TECHNICZNA COBRTI INSTAL Nr AT/2002-02-1204-01
 SCHEMAT PRZEPOMPOWNI zabudowa w ciągu komunikacyjnym

$\alpha 3^\circ$	brak
$D3$	brak
$Rn3$	brak
$\alpha 2^\circ$	270
$D2$	160,0
$Rn2$	69,52

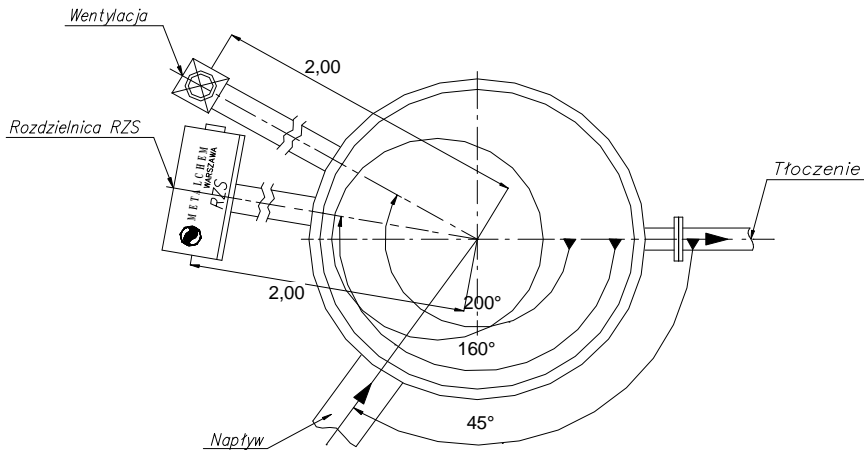
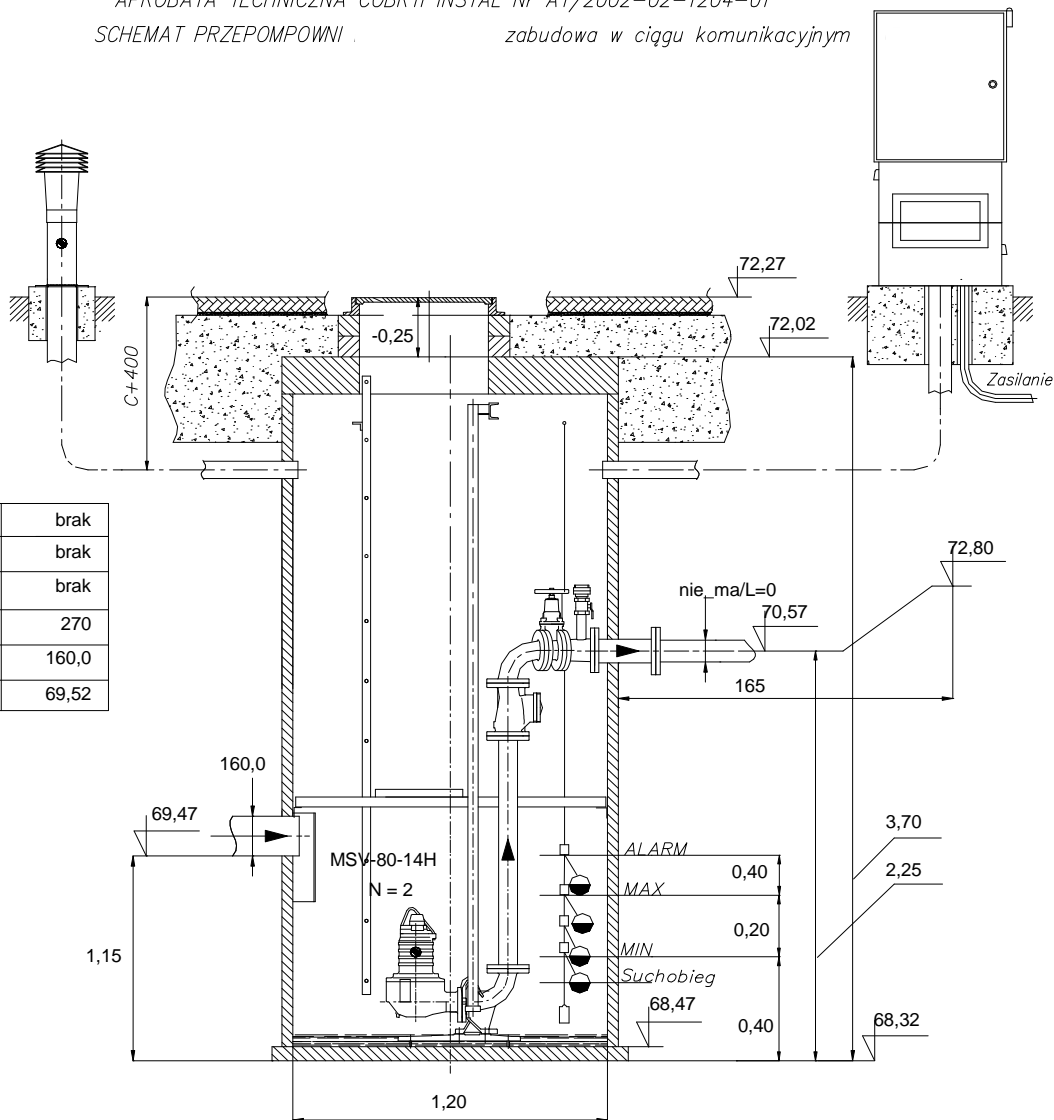

ZADANIE: Przepompownia ścieków

typ PMS-2x08-80V14H-12x37

PROJEKT: Leoncin P12 ul. Słoneczna I modern..tbz

